

## Knyttet armbånd

TIP vedr. udregningen af tråd længden – start med 10 gange den færdige længde på armbåndet. F. eks. skal dette armbånd ende med at blive 20 cm langt. Der skal beregnes yderligere 5 cm til knuder – så armbåndets længde i alt er 25 cm – dvs. 10 gange 25 cm = 250 cm (forbrug af tråd i alt).

Der bruges dobbelt tråd i midten, så den færdige længde på 25 cm skal fordobles (2 x 25 cm) for at få 50 cm midtertråd. Du skal også bruge et stykke på 25 cm til den justerbare lås. Så er der ca. 175 cm tråd tilbage til at knytte med.

Jo flere knuder der er på armbåndet – jo længere tråd. Jo flere perler i armbåndet, des mindre tråd skal der bruges.

### Værktøj

Saks og tape. Du kan bruge et clip board eller et stykke flamingo så du kan transportere dit arbejde.

### Vejledning

#### 1. Klip tråden i flg. længder:

1 stykke på 25 cm

1 stykke på 50 cm

Og du har nu et stykke på 175 cm tilbage.

#### 2. forbind trådene.

1. Find midten på trådene på 50 og 175 cm. Placer midten af de 2 tråde ovenpå hinanden og lad alle 4 ender hænge frit.
2. Find midten af stykket på 25 cm
3. Sæt midten af de 2 tråde sammen om midten af stykket på 25 cm, Træk alle 4 ender igennem midterlækken og træk til. Knuden er et halvstik.
4. Tjek at alle tråd enderne stadig er lige lange.

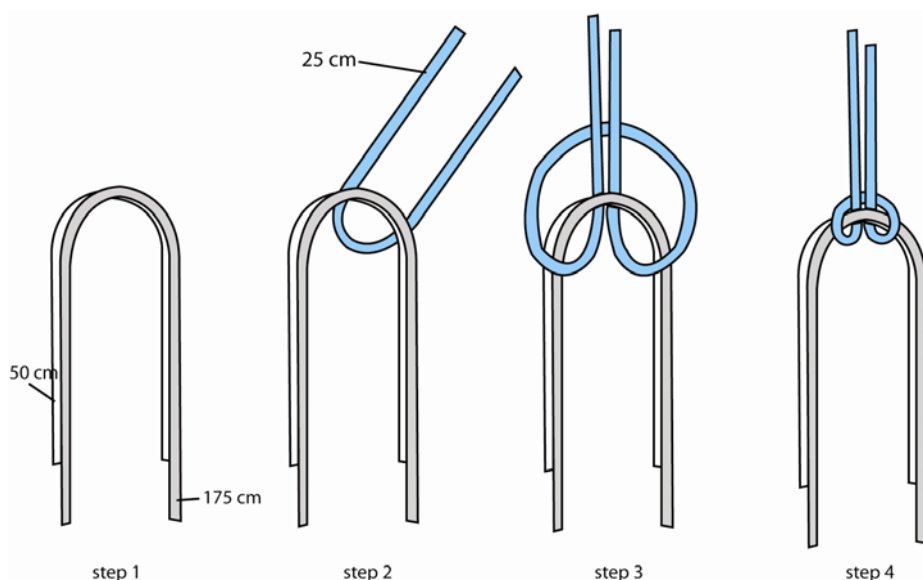

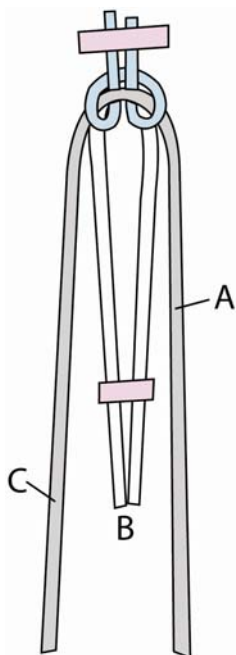

### 3. Fastgør trådene.

Når du har fastgjort trådene, kan du bedre se hvad næste trin er og så holder det armbåndet på plads. Det virker godt med et clipboard og gør det nemmere at tage projektet med dig og flytte rundt på det. Sæt stykket på 25 cm fast under clippen øverst og lad de lange ender hænge nedad på clipboardet. Sæt tape på de korte ender nederst på pladen. Du kan også tape trådene til et almindeligt bord – men så kan det ikke flyttes rundt ☺

### 4. Lav knuderne.

Der er brugt en basal knude til dette armbånd: halvknoten. Det lange stykke tråd (som du laver knuderne med) på højre side er A, de 2 korte i midten er B, og det lange stykke tråd på venstre side er C.

1. Start med tråd A og tag det bag om tråd B så du laver en løkke med tråd A (på str. med en 50 øre i højre side).
2. 2 Tag nu tråd C bag om tråd A (som nu er på den venstre side) og over tråd B. Træk igennem løkken på tråd A.
3. Træk til. TIP: jo strammere tråden er trukket sammen, jo mindre bliver knuden. Find den ønskede str. på knuden og lav knuderne ens på hele armbåndet. Så bliver det pænere.
4. Gentag fra starten, men start fra venstre side i stedet for.

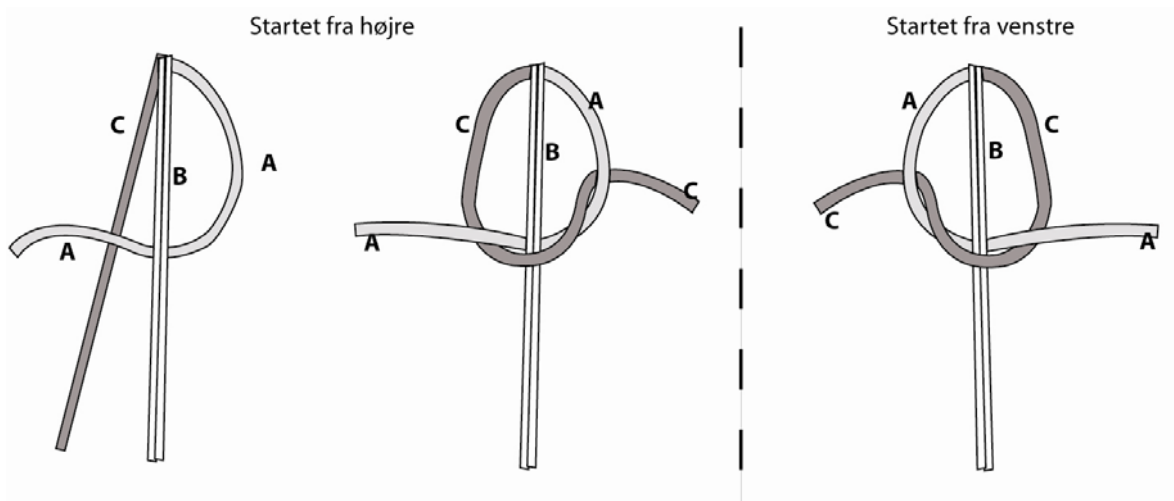

**5. Skift side** - start en knude fra venstre, den næste fra højre - til du har i alt ca. 20 knuder. Det skal være et lige antal knuder. Træk knuderne godt til.

TIP: Hold øje med hvilken side du arbejder på. Når en knude er strammet til, bemærk da at du skal bruge tråden som peger fremad og ikke den der peger bagud.

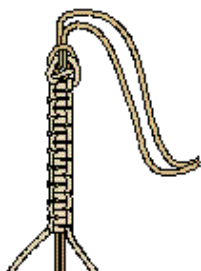

## 6. Tilføj perler.

1. Kør en perle på Tråd B (midtertrådene). Træk perlen helt op til den sidste knude men uden at trykke knuden sammen. Hvis du har problemer med at få perlen på tråden, prøv så at dreje perlen mens du skubber den på tråden.

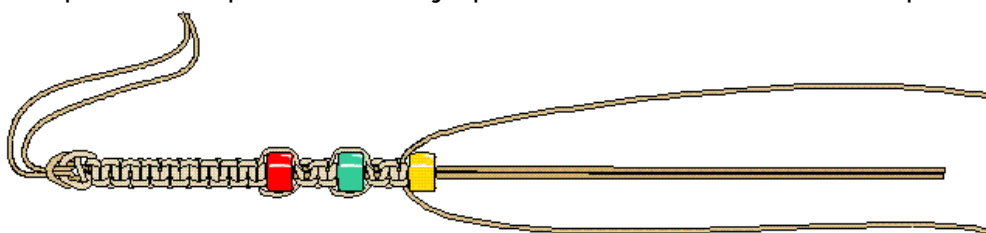

2. Træk Tråd A og C rundt om perlen. Den næste knude laves som før med Tråd A (start i højre side, hvis den sidste knude før perlen startede i venstre side)
3. Tryk knuden op til perlen.
4. Tilføj yderligere 3 knuder (højre, venstre, højre)
5. Tilføj mindst yderligere 2 perler på samme måde (lav 4 knuder efter hver perle).
6. Når du sætter den 3. perle, er det tiden at afprøve længden af armbåndet på dit håndled. Når det ca. halvvejs rundt? Hvis ja, så er dette midten – tilføj da kun 2 perler yderligere. Hvis ikke, bliv da ved med at tilføje perler (med 4 knuder efter hver perle). Hvis du sætter mere end 8 perler på armbåndet, vil perlemønstret IKKE være placeret i midten. Bliv ikke bekymret hvis det ser ud til at armbåndet ikke er langt nok.

**7. Når du har sat den sidste perle på**, lav da yderligere 20 knuder (samme antal du lavede i starten af armbåndet).

## 8. Lav låsen.

1. Når den sidste knude er lavet, sæt da en 10 mm PONY perle på alle 4 ender. Træk til og lav en knude. Denne perle skal gå igennem en løkke på den anden side af armbåndet
2. Klip enderne af og dryp lidt lim på for at sikre knuden.
3. Mål armbåndet på dit håndled for at finde den rigtige længde.
4. Bind en knude på tråden, der sidder fast i starten af armbåndet ved den længde der passer dig. Lav en knude mere ca. 2 cm efter den første knude.
5. Klip overskydende tråd af og dryp lidt lim på knuderne så de holder.

